

**А Д М И Н И С Т Р А Ц И Я
МУНИЦИПАЛЬНОГО ОБРАЗОВАНИЯ
ВЯЗНИКОВСКИЙ РАЙОН**

Комсомольская ул., д. 1, г. Вязники,
Владимирская обл., 601443
тел. (49233) 2-60-91, факс (49233) 2-51-38
e-mail: vyazn@avo.ru , URL:www.adm-vyaz.ru
ОКПО 54621402, ОГРН 1023302954311,
ИНН/КПП 3303004000/330301001

20. 06.2024 № 01-44/1157

на № _____ от _____

Об опубликовании объявления

Муниципальное автономное
учреждение Вязниковского района
Владимирской области
«Вязники-медиагрупп»

ул. Сергиевских, д. 30,
г. Вязники, Владимирская область,
601441

Прошу опубликовать в районной общественно-политической газете «Маяк»
объявление следующего содержания:

«Администрация Вязниковского района сообщает о возможности предоставления на землях населенных пунктов гражданам земельного участка в аренду площадью 1256 кв.м в кадастровом квартале 33:08:040101, расположенного по адресу: Владимирская область, Вязниковский район, муниципальное образование город Вязники (городское поселение), поселок Санхар. Разрешенное использование земельного участка – для ведения личного подсобного хозяйства (приусадебный земельный участок).

Заявления о намерении участвовать в аукционе по предоставлению земельного участка подаются в МКУ «Земельная палата Вязниковского района» по адресу: Владимирская область, город Вязники, улица Большая Московская, дом 15, с 08.00 до 17.00 в приемные дни (вторник, среда), в письменном виде на бумажном носителе почтовым отправлением или в форме электронных документов (по электронной почте: viaznikizp@bk.ru), с приложением документа, удостоверяющего личность заявителя, или их представителей, действующих на основании доверенности, в течение тридцати дней со дня опубликования извещения. Последний день приема заявлений – 24.07.2024.».

Приложение: схема расположения земельного участка на кадастровом плане территории на 1 л.

Глава администрации

И.В. Зинин

Утверждена

(наименование документа об утверждении, включая наименования органов государственной власти или органов местного самоуправления, принявших решение об утверждении схемы или подписавших соглашение о перераспределении земельных участков)

от _____ № _____

Схема расположения земельного участка или земельных участков на кадастровом плане территории

Система координат: МСК-33, зона 1

Условный номер земельного участка _____
(указывается в случае, если предусматривается образование двух и более земельных участков)

Площадь земельного участка _____ 1 256 _____ м²

Обозначение характерных точек границ	Координаты		Обозначение характерных точек границ	Координаты	
	X	Y		X	Y
1	225 547,66	342 749,88	н4	225 526,62	342 750,28
2	225 548,51	342 811,21	н5	225 547,63	342 748,84
н3	225 528,96	342 811,55	1	225 547,66	342 749,88

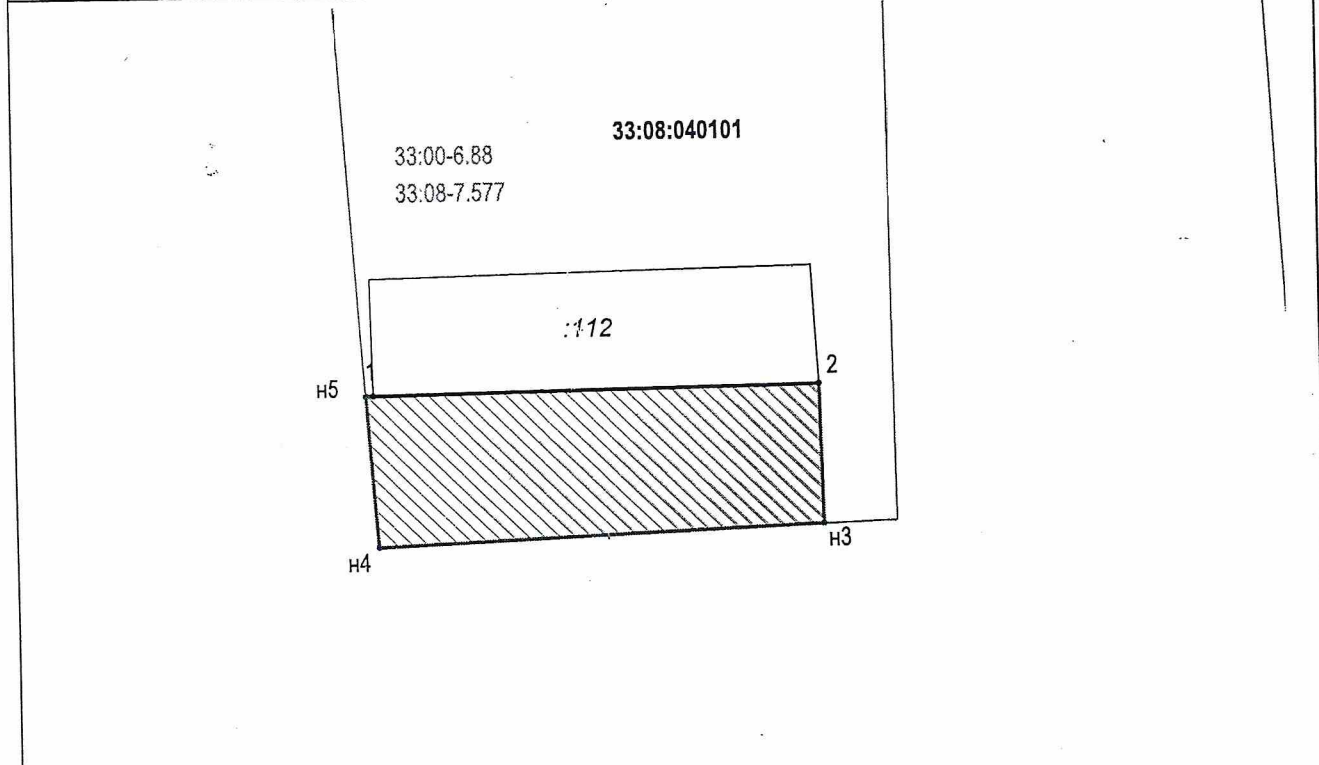

Масштаб 1:1 000

Условные обозначения:

- _____ - кадастровый номер или обозначение земельного участка
- 33:00:000000 - кадастровый номер квартала
- ▨ - обозначение границ образуемого земельного участка
- н1 - номер характерной точки границы земельного участка, полученной при проведении кадастровых работ
- 2 - характерная точка границы земельного участка
- 33:00:3 336 - граница и номер зоны с особыми условиями использования территории, граница муниципального образования
- _____ - обозначение границ административного деления